



**СХЕМА СБОРКИ
НИЖНЕОПОРНОЙ
СИСТЕМЫ PREMIAL**

Комплект для сборки:

- Вертикальный профиль
- Верхний горизонтальный профиль
- Межсекционный горизонтальный профиль
- Нижний горизонтальный профиль
- Вставка ДСП 10 мм
- Вставка МДФ 8 мм
- Зеркало (стекло) 4 мм
- Уплотнитель 4 мм, 8 мм
- Верхняя направляющая
- Нижняя направляющая
- Ролики в комплекте (2 верхних, 2 нижних,
4 сборочных винта, 2 регулировочных винта)
- Шлегель (ворс)
- Стопор
- Саморезы 6 x 35 (для сборки профилей)
- Шурупы 4 x 16 (для крепления направляющих)

Сборочная схема

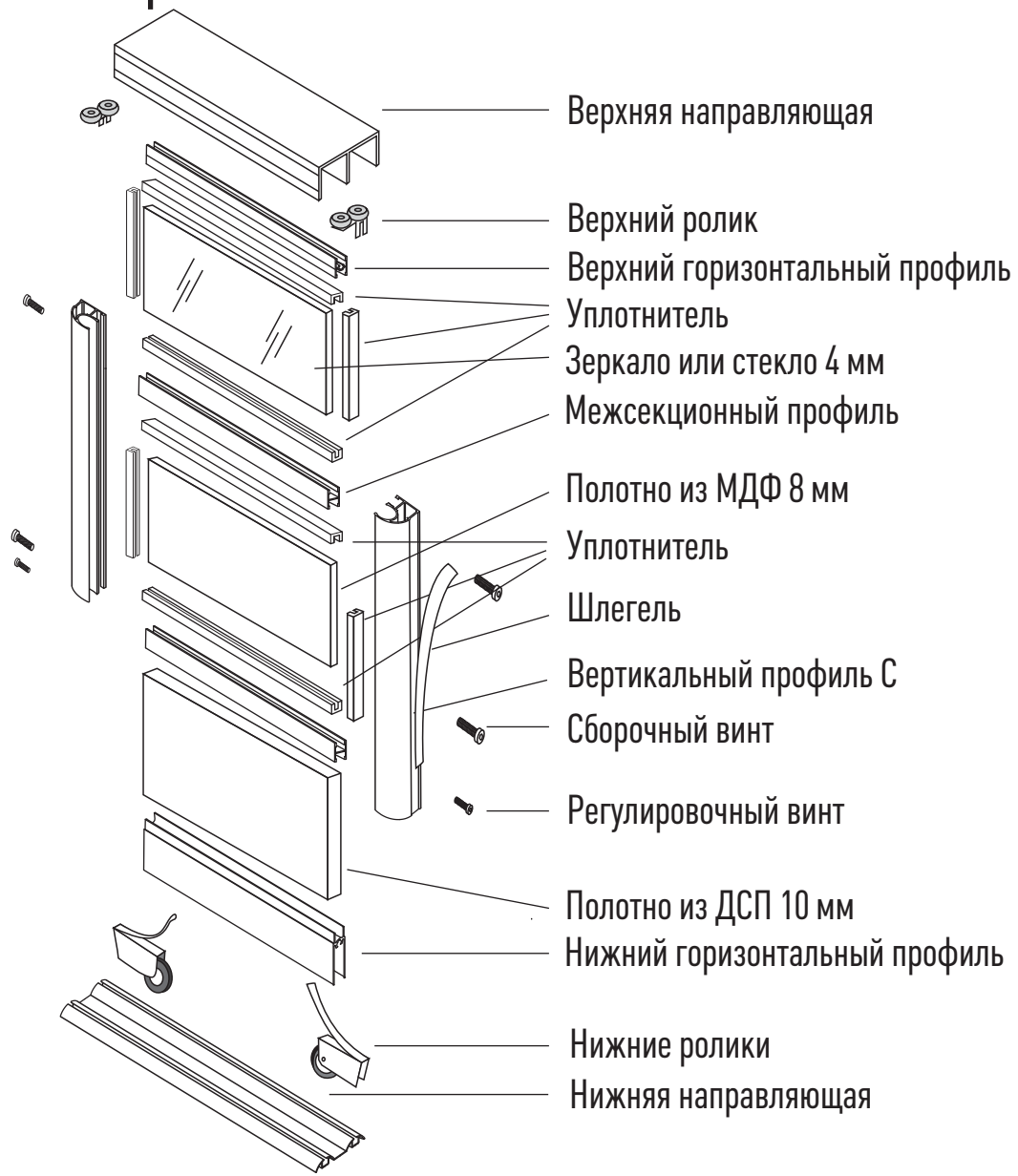

Шаг 1. Выполняем расчет размеров профилей и выполняем нарезку

Расчёт размеров профилей и нарезка: в результате должны получиться одинаковых размеров все вертикальные профили, а также одного размера горизонтальные верхние и нижние профили. Все межсекционные разделительные профили будут такого же размера, как и горизонтальные профили.

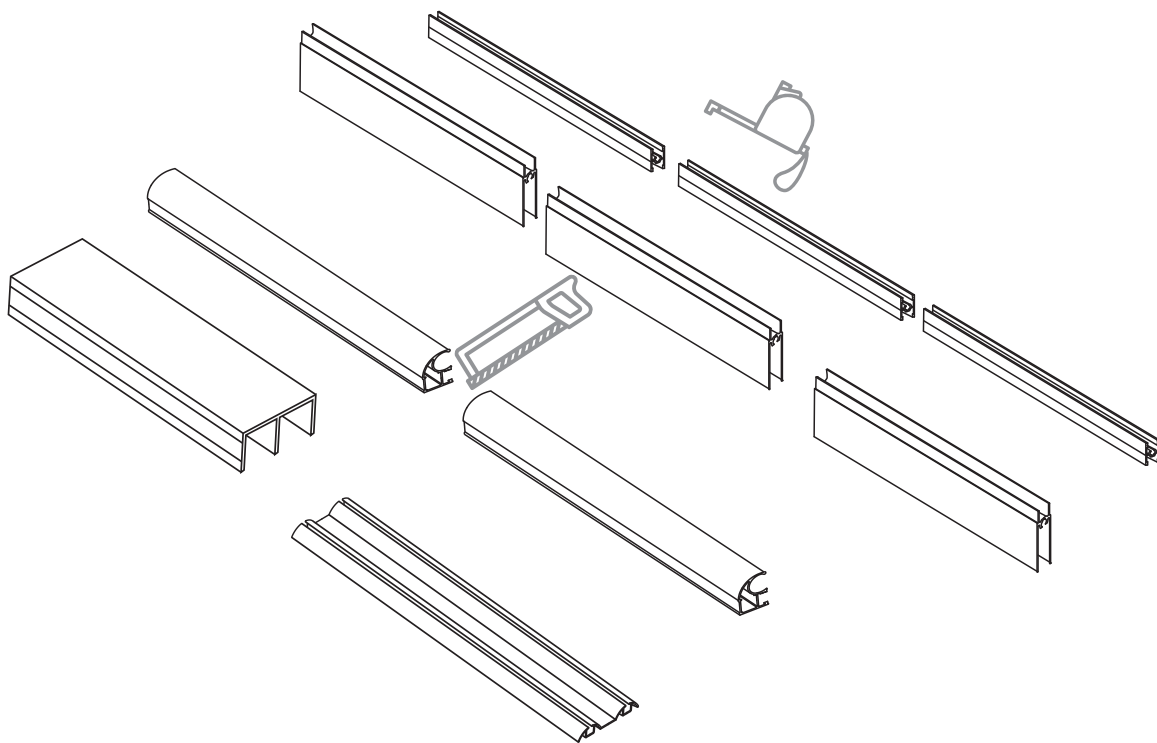

Шаг 2. Сверлим отверстия в вертикальном профиле

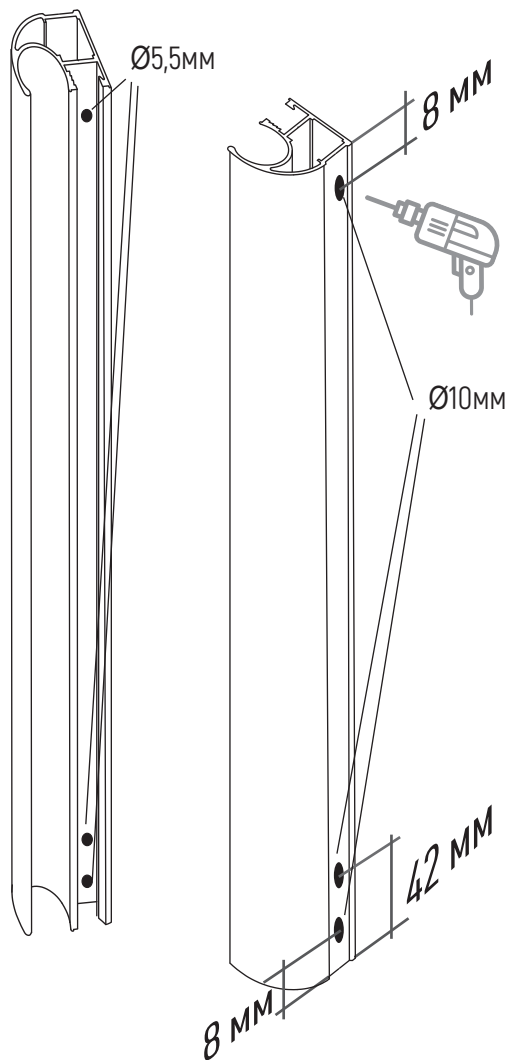

Для сборки одной двери нужно просверлить 6 отверстий в двух вертикальных профилях.

Отверстия с наружной торцевой стороны вертикального профиля: одно в верхней части и два в нижней.

На рисунке указана стандартная величина отступов.

Сверлить отверстия нужно одновременно через две стенки профиля.

Наружное отверстие имеет диаметр 10 мм, а внутреннее — 5,5 мм. Крепёжные саморезы и регулировочные винты рассчитаны под отверстия 5,5 мм и фиксируются на внутренней стенке профиля, свободно проходя через десятимиллиметровое отверстие наружной стенки.

Вначале сверлим сквозные отверстия (через наружную и внутреннюю стенки профиля) сверлом диаметром 5,5 мм. А затем при помощи сверла 10 мм рассверливаем только наружные отверстия.

Шаг 3. Устанавливаем горизонтальные профили на полотно

Первыми устанавливаются горизонтальные профили: верхние, средние и нижние горизонтальные профили. Из-за тугого вхождения наполнения в паз профиля требуется резиновый молоток (киянка) для набивания профиля на наполнение двери-купе.

На торцы наполнения из зеркала или стекла предварительно устанавливается силиконовый уплотнитель.

Уплотнитель надо обрезать так, чтобы он был на 5 мм короче ширины самого зеркала или стекла с обеих сторон.

Межсекционный разделительный профиль — это двухсторонний горизонтальный профиль для создания дверей-купе с комбинированным наполнением.

При комбинировании различных типов полотна в одной двери (например, стекло и ЛДСП) необходимо использовать межсекционный горизонтальный профиль с дополнительной стяжкой, поскольку они могут различаться по толщине.

Если комбинируются вставки из материалов одного вида или одинаковой толщины, то можно ограничиться межсекционным разделительным профилем без стяжки.

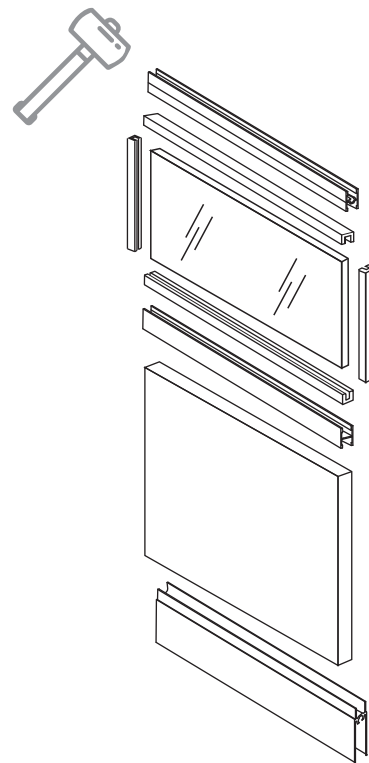

Шаг 4. Устанавливаем вертикальные профили на полотно

Конструкцию поворачиваем на ребро и набиваем вертикальные ручки с обеих сторон.

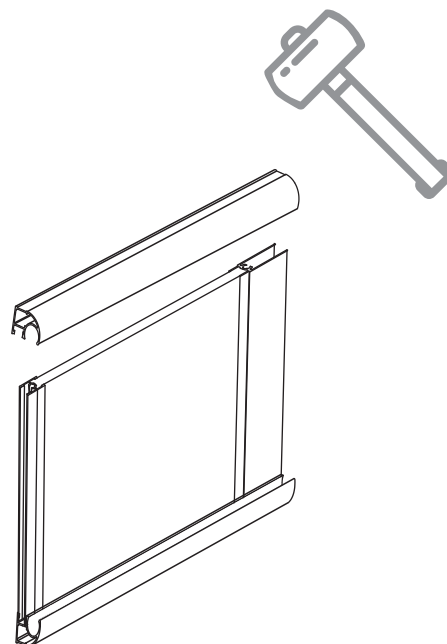
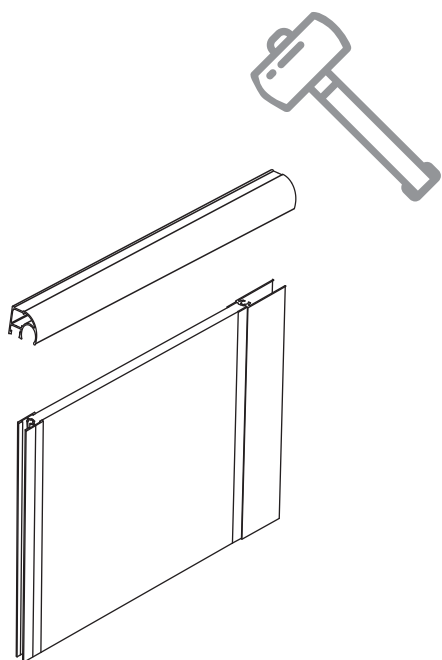

Шаг 5. Устанавливаем ролики и скручиваем конструкцию

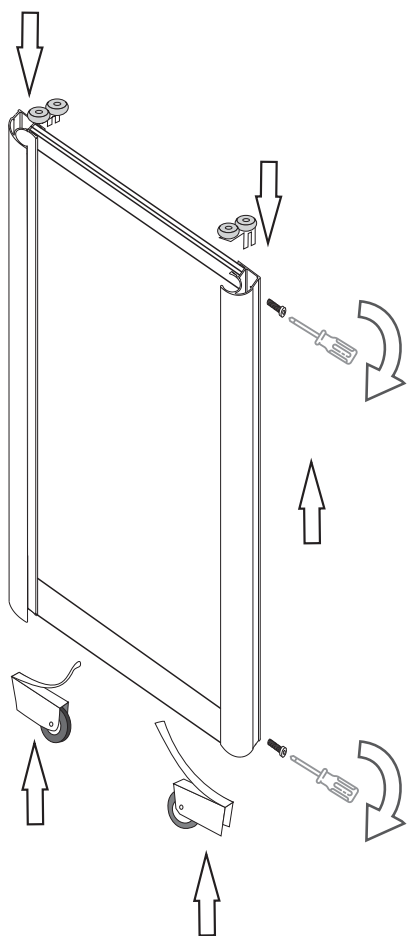

В верхней части двери при помощи сборочного самореза нужно скрутить вертикальный профиль и верхний горизонтальный профиль, а также установить верхний ролик. Частично вкручиваем сборочный саморез*, оставляя место для установки верхнего ролика. Затем устанавливаем ролик и уже затем вкручиваем саморез до упора. Таким образом стягиваются вертикальный и горизонтальный профили и фиксируется верхний ролик двери-купе. При сборке нижней части двери просто стягивается саморезом вертикальный профиль и нижний горизонтальный профиль. Затем нижние ролики вставляются внутрь нижнего горизонтального профиля. Через нижнее отверстие в вертикальном профиле вкручивается регулировочный винт в конструкцию нижнего ролика. В дальнейшем с помощью регулировочного винта можно отрегулировать уровень наклона двери, выставив её в требуемое положение.

*Верхний и нижний саморезы должны входить в полукруглые канавки нижнего и верхнего горизонтальных профилей.

Шаг 6. Устанавливаем направляющие в проем

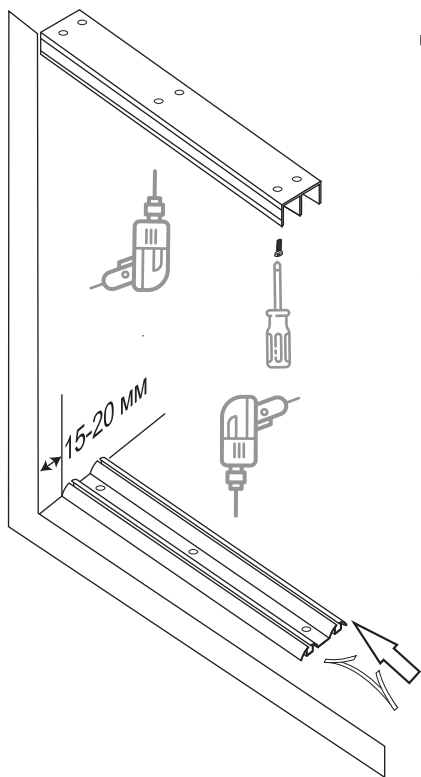

Длина верхней и нижней направляющей должна быть строго равна ширине проёма ниши или шкафа-купе, в который они будут установлены.

Вначале необходимо установить верхнюю направляющую заподлицо с боковыми стенками и строго по краю крышки корпуса.

Верхняя направляющая крепится шурупами 4x16 к верхней крышке шкафа. Для этого в направляющих предварительно сверлят отверстия диаметром 4 мм. Изнутри направляющих отверстия дополнительно рассверливают сверлом 7 мм.

Перед установкой нижней направляющей в каждую колею ставится необходимое количество стопоров-позиционеров. Как правило, на одну дверь приходится один стопор. Например, в трёхдверный шкаф-купе нужно поставить три стопора: один в колею, по которой будет перемещаться одна дверь, и два — в следующую колею.

При установке нижней направляющей необходимо сместить ее вглубь шкафа на 15-20 мм от края боковой стенки и дна конструкции. Нижняя направляющая также крепится шурупами 4x16.

Шаг 7. Устанавливаем двери в проем

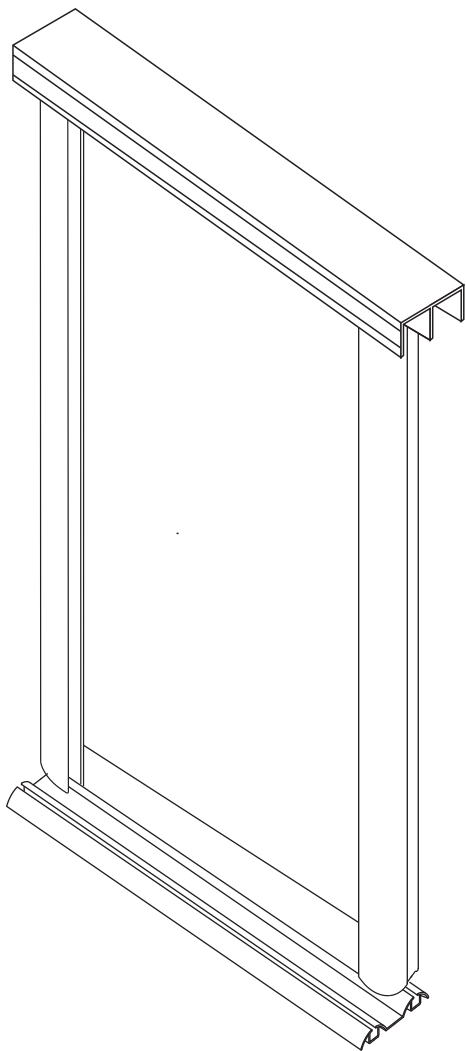

Двери вставляют вначале в верхнюю направляющую, а затем поджимают нижний ролик так, чтобы он уходил в колею нижней направляющей.

Первыми нужно установить задние двери, а только затем – передние.

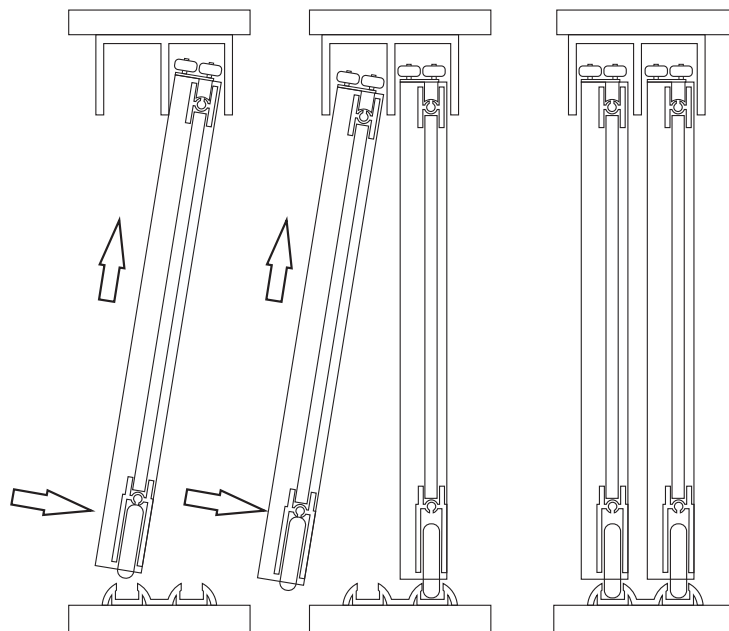

Шаг 8. Регулируем винтами уровень

В нижней части вертикального профиля шестигранным ключом откручивается шлиц (углубление в головке крепежного изделия) нижнего винта. Вращая ключ-шестигранник в разные стороны, можно получить требуемый результат: боковая часть двери будет опускаться или приподниматься. При одном полном обороте дверь смещается в вертикальном положении на один миллиметр.

Благодаря такой регулировке можно устранить перекос или получившийся зазор. При первичной установке следует подобрать оптимальное положение, когда торец двери-купе и боковые стойки строго параллельны. Оптимальный зазор между нижним краем двери и направляющей — 6 мм.

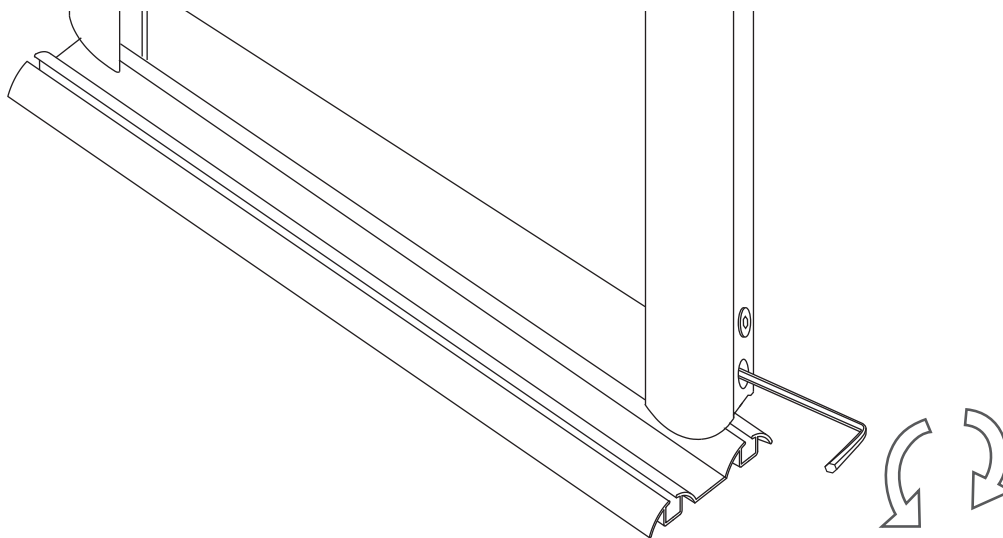

Шаг 9. Приклеиваем шлегель

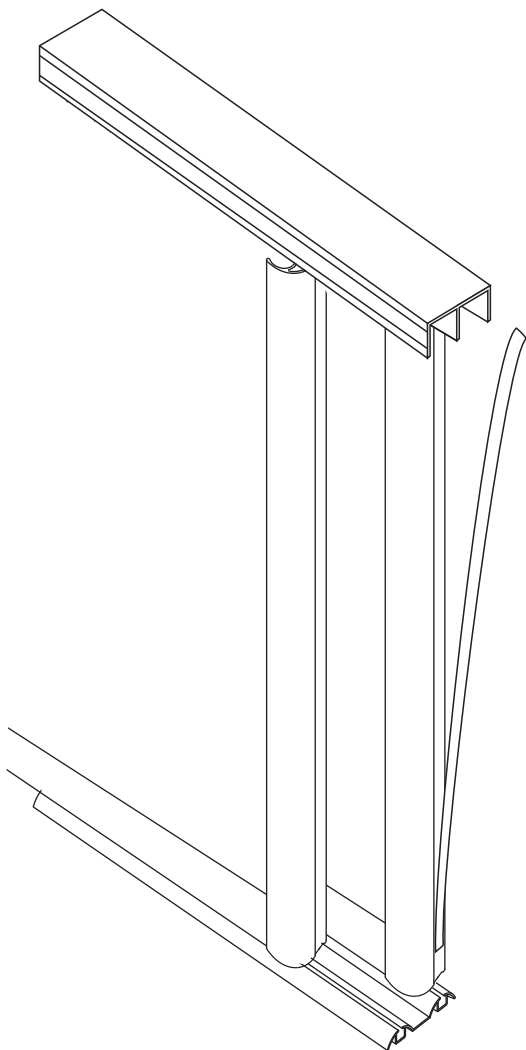

Буферная лента предназначена для смягчения ударов раздвижных дверей друг о друга, а также о боковые стенки шкафа-купе.

Шлегель (ворс) наклеивается на торцах вертикальных профилей только в местах возможного соприкосновения дверей с жёсткой поверхностью.

ДВЕРЬ ГОТОВА К ЭКСПЛУАТАЦИИ

PREMIAL
FURNITURE COMPANY

Тел. 8-930-292-37-39
<https://allpremial.ru>